

GRABADOR DIGITAL
MERCURY-Q



Manual del Usuario

V 11.14

Índice

1	Introducción	3
2	Configuración	3
2.1	Instalando HDD.....	3, 4
2.2	Tiempos de grabación	4
2.3	Panel frontal	5
2.4	Conexionado	6
2.5	Configuración del menú principal.....	7
3	Configuración del menú del sistema.....	7, 8
4	Configuración Temporizada.....	9
5	Configuración grabación.....	9
6	Configuración de las cámaras	10
7	Detección de movimientos.....	10
8	Lista de eventos.....	11
9	Funcionamiento.....	11
9.1	Puesta en marcha inicial.....	11
9.2	Modos de grabación.....	12
9.3	Perdida de la señal de video.....	12
9.4	Bloqueo de teclado.....	12
9.5	Picture in picture.....	13
9.6	Búsqueda de imágenes	13
10	Compatibilidades.....	13
10.1	Compatibilidades multiplexores.....	13
10.2	Compatibilidades discos duros	14
10.3	Montar MERCURY-Q en Rack.....	14

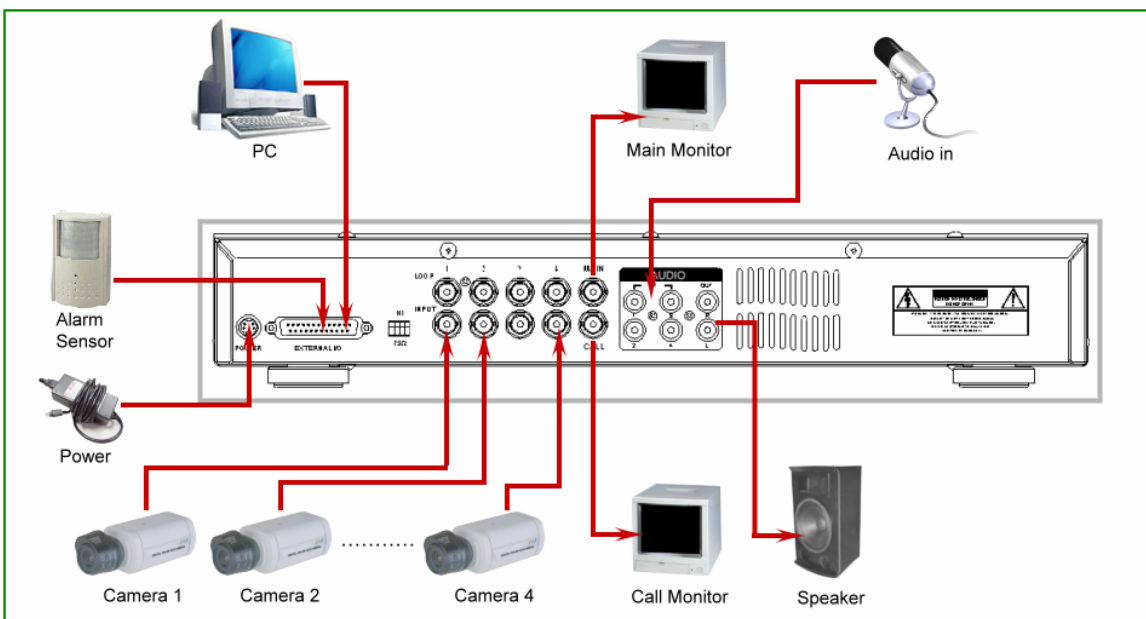

INTRODUCCIÓN

1.1 Especificaciones

Formato de video	PAL / CCIR
Disco duro	IDE, UTMA 66, 1 removible HDD
Modo de grabación	Manual / Alarmas / Externa / Horario
Búsqueda de grabación	Fecha y Hora / Evento / Alarmas
RS232	Si
O.S.D.	Si
Seguridad	Contraseña de protección
Entrada de la señal de video	4 entrada de Video, 1 Vp-p / 75ohm (BNC)
Salida de la señal de video	1 salida de video, 1 Vp-p/75ohm (BNC)
Entrada de la señal de Audio	4 entrada de audio (RCA)
Salida de la señal de Audio	2 salida de audio (RCA)
Resolución	720 x 576 (PAL)
Compresión de video	Wavelet
Velocidad de refresco de imagen	100 ips (PAL)
Velocidad de refresco de grabación	12 ips (PAL)
Entrada de Alarmas	TTL entrada, H(5V), L(GND)
Salida de Alarmas	COM, NO
Detección perdida de señal de video	Si
Formato horario	Si
Alimentación	AC100~240V adaptador incluido
Consumo de potencia	< 32W
Dimensiones	430 x 300 x 65mm (Ancho x Largo x Alto)
Peso	5.4 kgs
Temperatura aconsejable	10 ~ 40°C

2. CONFIGURACIÓN

2.1 Instalando HDD

Descripción panel frontal:

- | | |
|----------------------|---------------------------|
| 1. Indicador del HDD | 2. Indicador alimentación |
| 3. Protector-Tirador | 4. Tirador |
| 5. Cajetín | 6. Llave seguridad |

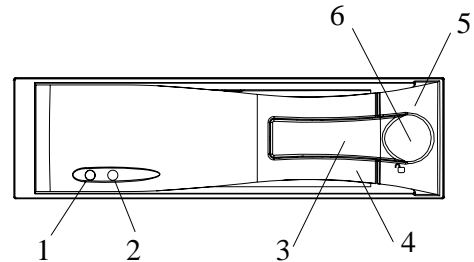

Configuración y funcionamiento del acceso al HDD:

- Cuando encendemos el DVR el color de los LED indicadores, nos informará de lo siguiente:

Producto	Indicador
Indicador de alimentación	LED Verde
Indicador HDD	LED Ámbar

- Llave seguridad

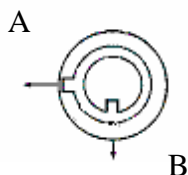

Estado Segmento	Estado Alimentación	Estado de Seguridad
A	ON	Bloqueado (Irremovible)
B	OFF	Desbloqueado (Removible)

Nota: Girar la llave en posición " A " antes de conectar la alimentación del DVR.

Instalación del disco duro en el interior del cajetín:

Abrir el protector e insertar la llave miniatura proporcionada. Girar la llave en sentido contrario a las agujas del reloj, automáticamente permitirá su extracción. (Fig.1) y Tirar del asa hacia el exterior para extraer el cajetín del interior (Fig.2). Tirar hacia fuera del pasador donde pone la palabra "OPEN", para desbloquear el seguro (Fig.3), y deslizar la parte superior del cajetín hacia atrás.

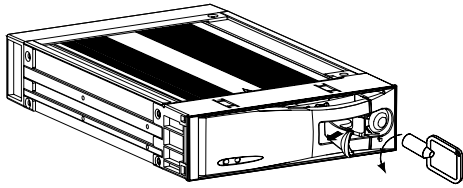

Fig.1

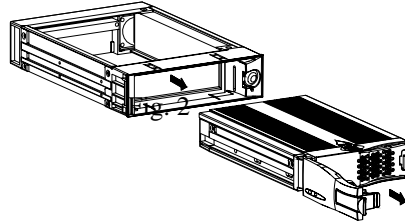

Fig 2

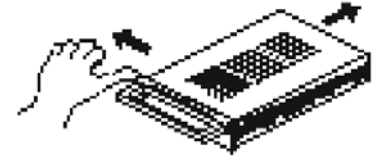

Fig: 3

Colocar la toma de alimentación DC y el cable IDE en la parte superior del HDD (Fig.4). Insertar el HDD dentro del cuerpo del cartucho y asegurar los 4 tornillos de sujeción proporcionados (Fig.5). Volver a desplazar la cubierta superior hacia su posición inicial. (Fig.6) Reinsertar el cajetín (Fig.7 y 8).

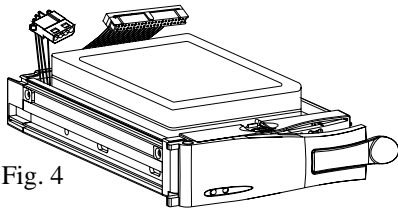

Fig. 4

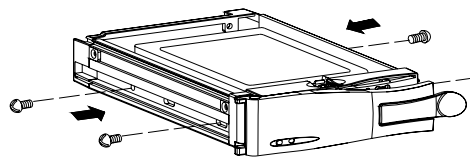

Fig. 5

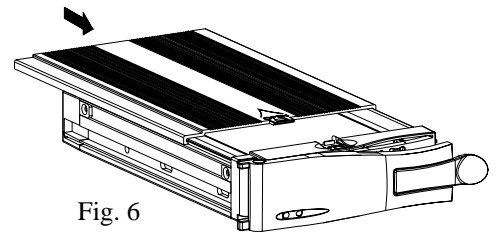

Fig. 6

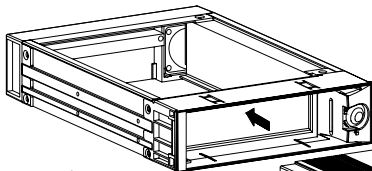

Fig. 7

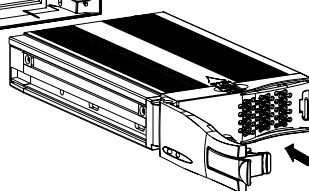

Fig. 8



2.2 Tiempos de grabación según IPS y calidad de imagen

80 Gb	12	6	3	2	1
Best	33	67	135	203	405
High	42	85	169	253	507
Normal	67	135	271	407	813
Basic	112	225	451	675	1350

120 Gb	12	6	3	2	1
Best	50	101	202	304	608
High	63	127	254	380	760
Normal	101	203	406	610	1220
Basic	168	338	676	1013	2025

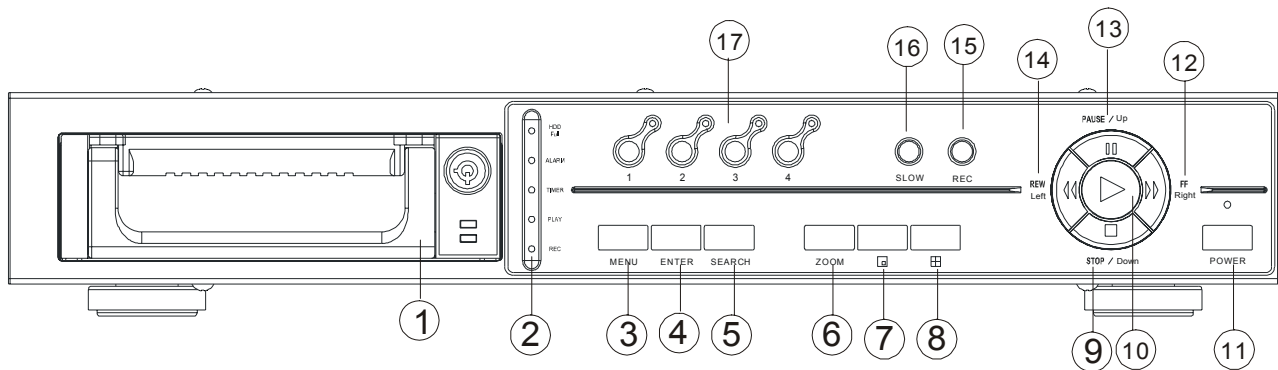
2.3 PANEL FRONTAL



- 1 . Cajetín extraíble para el disco duro.
2. “LED LIGHT” Los LED se encenderán en las siguientes condiciones:
 - HDD Full: Disco duro está completo
 - ALARM: Si se requiere desconectar el LED de las alarmas, acceder al menú y configurar cada Cámara / Alarma en posición “OFF”.
 - TIMER: Cuando grabamos en programación de tiempo.
 - PLAY: Reproduciendo grabación.
 - REC: Proceso de grabación.
- 3 “**MENU** “ - Pulsar “MENU” para entrar en la configuración del menú principal.
- 4 “**ENTER**” - Pulsar “ENTER” para confirmar cualquier función deseada.
- 5 “**SEARCH**”- Pulsar “SEARCH” para buscar grabación.
- 6 “**ZOOM**”- Pulsar “ZOOM” para aumentar imagen. Si lo pulsamos nuevamente podremos deslizar el cursor.
- 7 “**Picture in Picture**” – Pulsar  para visualizar la cámara a pantalla completa e inserta otra cámara en una ventana.
- 8 Pulsar  para visualizar hasta 4 cámaras en pantalla, 2x2 a tamaño ¼
- 9 “**STOP/ DOWN** ” - Pulsar “STOP” para detener la grabación o reproducción.
- 10 “**PLAY**” : Pulsar “PLAY”: para reproducir la grabación
- 11 “**POWER**” - Pulsar para conectar y desconectar el grabador digital.
- 12 “**FF / Right**” - Pulsar “FF” para visualizar la imagen de reproducción en avance a alta velocidad. Si pulsamos nuevamente “FF” ajustaremos la velocidad de reproducción visualizando saltos de 1, 2, 4, 8, 16, 32 imágenes
- 13 “**PAUSE**” - Pulsar “PAUSE” para detener momentáneamente la visualización de la grabación.
14. “**REW / Left**” - Pulsar “REW” para visualizar la imagen de reproducción invertida a alta velocidad. Si pulsamos nuevamente “REW” ajustaremos la velocidad de reproducción visualizando saltos de 1, 2, 4, 8, 16, 32 imágenes.
15. “**REC**” - Pulsar “REC” para comenzar la grabación.
- 16...**LOW**” - Pulsar “SLOW” para ralentizar la velocidad de visualización.
17. Pulsar “SELECT” y después seleccionar del **(1-4)** para visualizar la cámara seleccionada en pantalla completa

2.4 CONEXIONADO

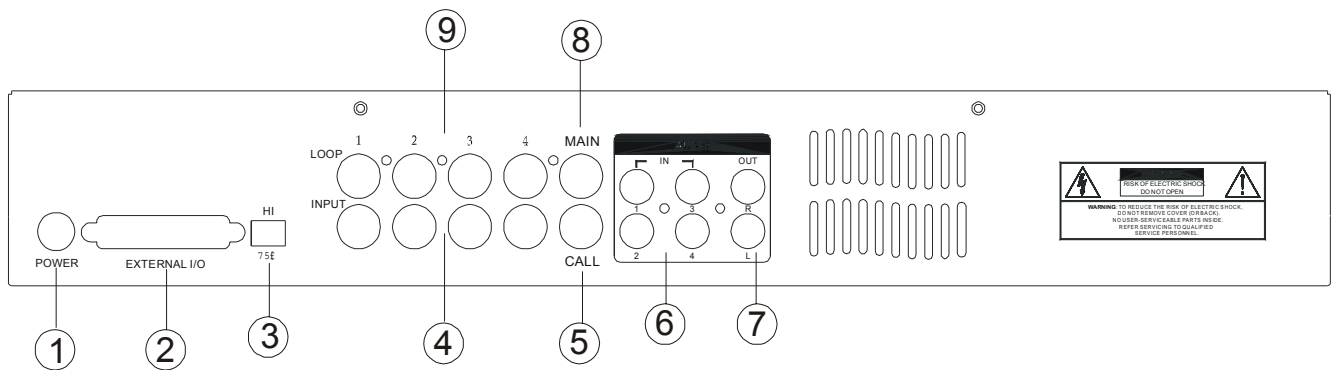

1. Entrada de Alimentación DC12V3A-0

1.- **VIDEO IN** -Recibe la señal de video de una cámara, generador de cuadrantes, multiplexor, etc.

2.- **VIDEO OUT** - Salida de la señal de video para la conexión de un monitor.

3.- Externa I/O : RS232 / Entrada de Alarma

A través de RS232 podemos conectar a un PC. Entrada y salida de Alarma

Puerto COM de 25 pin t

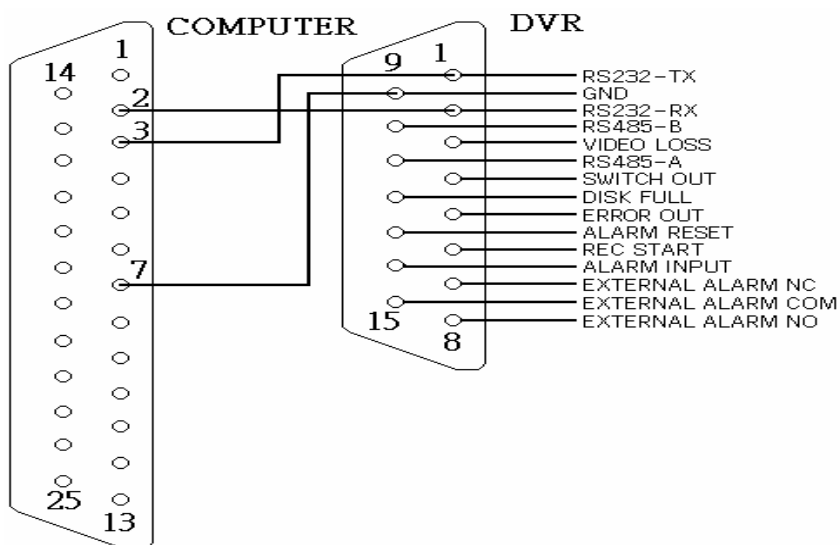

4. Rele para HI o configurar a 75 Ohmios. Cuando utilizamos la salida LOOP debemos seleccionar la opción HI

5. " **VIDEO Input**": 4 conectores BNC, (fila inferior), para la entrada de cámaras.

6. " **Call**": Conector BNC para la conexión al monitor secundario. Visualización de los canales donde se ha producido una alarma.

7. " **Audio in** " 4 conectores BNC para la entrada de audio. IPS puede se configurado a 12A. Proporciona cuatro salidas de audio pero sólo puede seleccionarse un canal durante la grabación.

8. " **Audio Out R/L** " 2 conectore BNC ` para dos salidas de audio mono.

9." **Monitor**": Conector BNC para la conexión al monitor principal. Permite cualquier modo de visualización.

10. **Loop** ": 4 conectores BNC, (fila superior), para la salida de video para enlazar con otros equipos

2.5 Configuración del menú principal

Pulsar **"Enter"** para acceder al menú principal. (Se necesitará introducir una contraseña para poder acceder a la tabla de menús). Presionar **"<<" ">>"** para moverse sobre los 4 dígitos y pulsar **"UP" "DOWN"** para seleccionar el número deseado. Para confirmar la contraseña pulsar **"ENTER"**. (Contraseña por defecto: 0000).

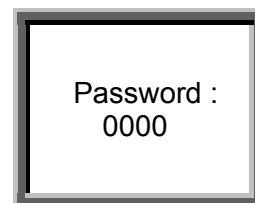

Después de la confirmación de la contraseña, se mostrará en pantalla el menú principal. Para moverse por la tabla de "menús", pulsar **"UP" "DOWN"** y presionar **"ENTER"** para acceder a la opción seleccionada.

Pulsar **"Menu"** para salir y confirmar los cambios realizados. Siempre que deseemos salir del menú, presionar nuevamente **"Menu"**.

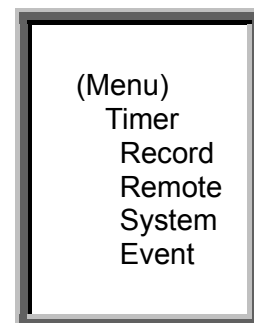

3. "SYSTEM"

Configuración del menú del sistema

Seleccionar **"SYSTEM"** y pulsar **"ENTER"** y entraremos en menú del sistema.

Desplazarse arriba y abajo del menú pulsando **"UP" o "DOWN"**.

Pulsar **"ENTER"** para confirmar la línea que desea configurar.

Pulsar **"UP" o "DOWN"** para elegir la opción deseada.

Pulsar dos veces **"MENU"** para confirmar selección y salir del menú.

AUDIO INPUT: Permite seleccionar un canal de audio entre los 4 canales disponibles.

INT / EXT AUDIBLE ALARM:

Configuración de la alarma audible interna o externa. Permite activar el zumbador interior o externo en caso de alarmas.

"ON": El zumbador estará activado o **"OFF"**: zumbador desactivado.

ALARM DURATION:

Permite configurar al mínimo, el tiempo de alarmas del equipo. La configuración de **"ALARM DURATION"** determina cuantos segundos o minutos el DVRM permanece en estado de alarma, después de una incidencia de alarma. (10-15-20-30 Segundos 1-2-3-5-10-15-30 Minutos "Always" siempre activa).

DWELL TIME: Determina la duración del tiempo que el multiplexor secuencia las cámaras al monitor.

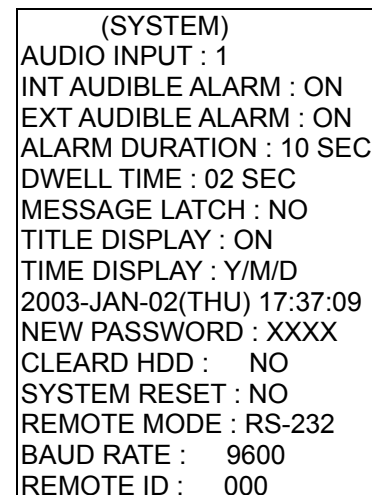

Los valores de selección son: **1 ~ 10** segundos.



```
(SYSTEM)
AUDIO INPUT : 1
INT AUDIBLE ALARM : ON
EXT AUDIBLE ALARM : ON
ALARM DURATION : 10 SEC
DWELL TIME : 02 SEC
MESSAGE LATCH : NO
TITLE DISPLAY : ON
TIME DISPLAY : Y/M/D
2003-JAN-02(THU) 17:37:09
NEW PASSWORD : XXXX
CLEARD HDD : NO
SYSTEM RESET : NO
REMOTE MODE : RS-232
BAUD RATE : 9600
REMOTE ID : 000
```

MESSAGE LATCH

Permite controlar las alarmas externas  o perdida de señal de video .

“YES”: Mostrará en pantalla la alarma Externa  o perdida de la  señal de video y se encenderá intermitentemente el LED de la cámara activada.

“NO”: Esta función se desactivará pasado 10 segundos.

TITLE DISPLAY

Permite configurar el texto en pantalla de cada cámara que por defecto se denominan:

1-2-3-4-5-6-7-8-9-10-11-12-13-14-15-16.

“ON”: Activado o “OFF”: Desactivado.

TIME DISPLAY: Permite configurar el formato de la fecha horaria.

“Y-M-D” : Año - Mes - Día

“M-D-Y” : Mes – Día - Año

“D-M-Y” : Día – Mes - Año

“Off” : No mostrará la fecha en pantalla.

TIME SETUP: Permite configurar la fecha y hora.

NEW PASSWORD

Permite la configuración de una nueva contraseña de acceso (contraseña inicial de fábrica: 0000). Pulsando las teclas “ Up ”, “ Down ”, “<<” y “>>” podremos introducir el nuevo código de acceso.

CLEAR HDD

Permite borrar todo el contenido del disco duro

Pulsar “ >>”: **Yes**” si queremos borrar el disco duro.

Presionar “<< : **No**” para no limpiar el disco duro

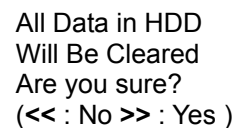

All Data in HDD
Will Be Cleared
Are you sure?
(<< : No >> : Yes)

SYSTEM RESET

El multiplexor realizará un “RESET” y devolverá la configuración original del fabricante.

“Yes” : Borraremos todos los cambios realizados en los “menús”, manteniéndose sólo la última fecha, hora y contraseña introducida en el sistema.

“No” : No se activará esta función.

Pulsar “ >>”: **Yes**” si queremos borrar el disco duro.

Presionar “<<”: **No**” para no limpiar el disco duro

REMOTE MODE

Seleccionar “Remote Mode” para elegir modo comunicaciones: RS-232, RS-485.

BAUD RATE

Permite configurar la velocidad media de transferencia del control remoto.

Las velocidades a seleccionar son: 115200 – 57600 - 19200 – 9600 – 4800 – 3600 – 2400 -1200.

ID

Permite establecer un número de identificación de equipo. (caso de haber en una misma instalación varios MERCURY-Q y conectados a un mismo ordenador. Los valores posibles: “000~255”).

Si no se realiza ningún cambio durante 60 seg. Saldremos del menú automáticamente

4. "TIMER" Grabación temporizada

Seleccionar "Timer" para acceder a la programación temporizada.

Pulsar "UP" "DOWN" para seleccionar los días que se desean realizar la grabación, "Day".

"Daily" : Todos los días.

"SUN" Domingo, "MON" Lunes, "TUE" Martes,

"WED" Miercoles, "THU" Jueves, "FRI" Viernes,

"SAT" Sábado, "MO~FR" De Lunes a Viernes,

"SA~SU" Sábado y Domingo,

"JAN-01" : Fecha determinada

```
(Menu)
▶ Timer
Record
Alarm
Remote
System
Event
```

```
(TIMER)
DAY START END QUALITY IPS
DAILY 08:00 12:00 BEST 12A
DAILY 18:00 23:30 BEST 06
TIMER ENABLE : NO
```

Pulsando las teclas "<<" ">>" y "UP" "DOWN" podremos modificar los horarios para comenzar "START" y terminar "END" la grabación o modificar las imágenes por segundo "IPS" que deseamos grabar, (PAL : 1,2, 4, 8, 12, 12A).

* Calidad de Grabación: Best / High / Normal / Basic.

Pulsar "Menu" para confirmar los cambios realizados y entraremos en la opción "Timer Enable" para activar la función de grabación horaria:

"Yes": Para activar la función de programación de tiempos de grabación.

"No": Para desactivarla.

5. "RECORD" Configuración grabación



- Seleccionar "Record" para acceder a la configuración del modo de grabación.
- Accediendo a esta función podremos sobrescribir disco duro:
 - "YES" Activa la función "HDD Overwrite". Cuando el disco duro está lleno automáticamente se sobrescribirá el disco desde el principio.
 - "No" Cuando el disco duro está lleno se detiene la grabación.
- Seleccionar "Record" para acceder a la configuración del modo de grabación.
- Accediendo a la función "Record IPS" podremos modificar la velocidad de grabación: (PAL: 12A-12-6-3-2-1).
- Seleccionado "Record Quality" podremos modifica la calidad de grabación, (Best-High-Normal-Basic).
- Accediendo a la función "Record IPS" podremos modificar la velocidad de grabación de las alarmas, : (PAL: 12A-12-6-3-2-1).
- Seleccionado "Record Quality" podremos modificar la calidad de grabación de las alarmas, (Best-High-Normal-Basic).



```
(MENU)
SEARCH
TIMER
▶ RECORD
CAMERA
SYSTEM
EVENT
```

```
(RECORD)
▶ HDD OVERWRITE: NO
RECORD IPS: 12A
RECORD QUALITY : NORMAL
ALARM REC IPS: 12A
ALARM REC QUALITY : NORMAL
```

6. Configuración del menú de las entradas de cámaras

Seleccionar "CAMERA" y pulsar "ENTER" para acceder a la configuración de los 16 canales de video.

	TITLE	DWELL				ALARM	RECORD
▶	---- 01	ON	05	05	05	LOW	EVENT
	---- 02	ON	05	05	05	LOW	EVENT
	---- 03	ON	05	05	05	LOW	EVENT
	---- 04	ON	05	05	05	LOW	EVENT

- **TITLE:** Permite nombrar con un texto de hasta 6 caracteres por cámara.
- **DWELL:** Para establecer la secuencia automática en cada entrada.
Estableceremos mediante "OFF" o "ON" para determinar que cámaras aparecieran en la secuencia automática.
-  (**Luminosidad**) /  (**Contraste**) /  (**Color**)
Permite ajustar de forma independiente por entrada de cámara, el ajuste de luminosidad el contraste y el color. Los valores posibles son de 0 a 9
- **ALARM :** Permite variar que tipo de entrada de alarma necesitamos: "LOW/OFF/HIGH".
- **RECORD :** Indicamos el método de grabación por entrada de alarma: "EVENT/ NORMAL/ OFF":
 - A) "EVENT": cuando se produce una incidencia de alarma, el magnetoscopio grabará las alarmas de los canales donde se han producido las incidencias con más frecuencia que los otros canales. Por ejemplo: El método de grabación normal sería **1-2-3-4-5-.....-16**. En modo "EVENT", cuando se activa la alarma de canal 01, el método de grabación sería **1-2-1-3-1-4-....-16**.
 - B) "NORMAL": cuando se produce una incidencia de alarma, el magnetoscopio grabará las alarmas de los canales tal como han sido configurados inicialmente.
 - C) "OFF": El magnetoscopio no grabará ninguna incidencia en el canal con esta opción seleccionada

7. Detección de Movimiento:

Permite incluir o excluir las cámaras de realizar la función de detección de actividad de video.

- "ENTER" para confirmar el canal.
- Pulsar "ENTER" para configurar el área de detección de movimiento.
- Pulsar "UP" para desplazarse hacia arriba una línea.
- Pulsar "DOWN" para desplazarse hacia abajo una línea.
- Pulsar "<< o >>" para desplazarse a la izquierda o derecha sobre el área de detección.
- Pulsar "ENTER" para activar o desactivar el área de detección. Sólo podremos configurar 15 cámaras de 16.
- Pulsar "ZOOM" para activar o desactivar el área de detección en toda la línea seleccionada.
- Pulsar "PIP" para activar o desactivar el área de detección en toda la pantalla.
- 8.1.9. Pulsar **SLOW** o **REC** para ajustar la sensibilidad a los cambios de luminosidad y movimiento de **000~255**. Por ejemplo un valor como podría ser **001** establece una baja sensibilidad de detección de movimientos y cambios de luminosidad. El valor predeterminado esta establecido en **032**.

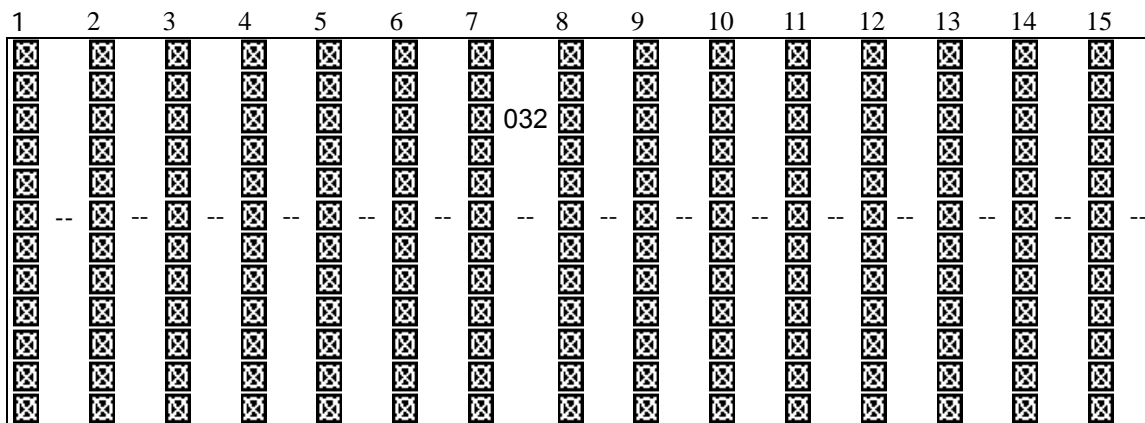

8. "EVENT" Lista de eventos

- Seleccionar "Event" para acceder a la lista de eventos.
- Pulsar "UP", "DOWN", "<<" o ">>" para seleccionar la página y evento que se desea reproducir.
- Presionar "ENTER" para empezar la reproducción.

Lista de posibles mensajes de eventos:

M-HDD WARNING: No funciona el disco "MASTER"

M-HDD LOSS: No se ha detectado el disco "MASTER"

M-HDD ERROR: Error en el disco "MASTER"

S-HDD WARNING: No funciona el disco "SLAVE"

S-HDD LOSS: No se ha detectado el disco "SLAVE"

S-HDD ERROR: Error en el disco "SLAVE"

HDD FULL: La capacidad del disco esta completa.

SYSTEM ERROR: Error en el sistema.

---02 VLOSS: Perdida de la señal de video en canal 2

---03 ALARM: Incidencia de alarma en canal 3.

POWER RESTORE : Después de un corte de la alimentación eléctrica, nos indica la hora que se restableció.

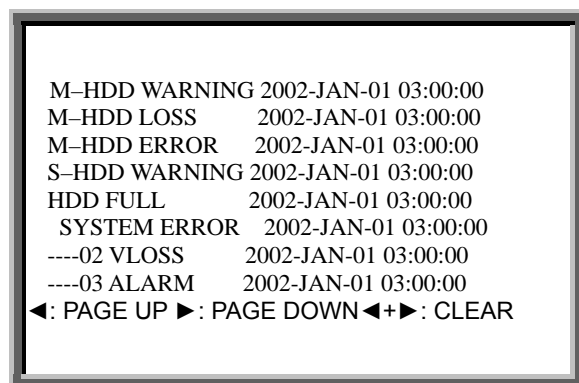

9. FUNCIONAMIENTO

9.1 Puesta en marcha inicial

Antes de conectar el grabador (DVR) comprobar que el disco duro (HDD) ha sido instalado correctamente, entonces el LED del indicador de alimentación estará en color rojo. Después de iniciar el equipo, el LED de la alimentación se volverá de color naranja y todos los otros LED indicadores se pondrán de color rojo excepto el LED del HDD. Inmediatamente el grabador mostrará en pantalla "HDD Detecting" durante 15 y 20 segundos. Cuando el HDD es configurado como Master podremos ver en pantalla "Master HDD Connected" pero si el HDD es configurado como esclavo veremos "Slave HDD Connected". (Para reducir este tiempo de espera, configurar el HDD como Master).

Finalizado la detección del HDD, el LED indicador de alimentación se volverá de color verde.

9.2. Modos de grabación (“Record”)

Cuando se produce un corte de alimentación en el equipo, éste al recuperar el suministro eléctrico, volverá al estado que se encontraba antes de la incidencia. Ejemplo, si estaba grabando, después seguirá grabando. Podemos encontrar cuatro modos de grabación en el DVR:

“Alarm Record”, “External Trigger Record”, “Scheduling Timer Record” y “Manual

“Alarm Record”, grabación de alarmas:

Cuando el DVR recibe una alarma por la entrada de alarma, Se iniciará la grabación inmediatamente. La velocidad y calidad de grabación viene determinada en el menú de programación principal.

A: Incidencia de Alarma
OW: Disco Duro totalmente grabado
032GB : Restan 32GB, de espacio para grabar (1 HDD instalado)
001GB: Restan 32GB disponible en el disco
032GB duro”SLAVE” y 1 GB disponible en disco
“MASTER” (2 HDD instalados)

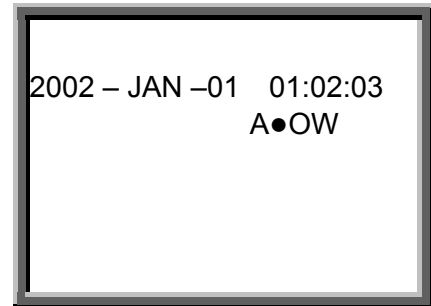

“Timer Record”

Grabación por programación horaria. Mostrando en pantalla “T” de “timer”.

T : Programación horaria
OW: Disco Duro totalmente grabado
032GB : Restan 32GB, de espacio para grabar (1 HDD instalado)
001GB: Restan 32GB disponible en el disco
032GB duro”SLAVE” y 1 GB disponible en disco
“MASTER” (2 HDD instalados)

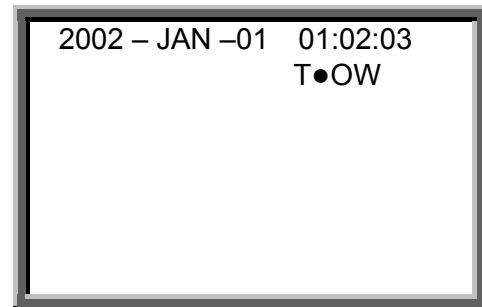

“Manual Record”,

Presionando “REC” iniciamos la grabación. Mostrando en pantalla “M” de “manual”.

M : Grabación Manual
OW: Disco Duro totalmente grabado
032GB : Restan 32GB, de espacio para grabar (1 HDD instalado)
001GB: Restan 32GB disponible en el disco
032GB duro”SLAVE” y 1 GB disponible en disco
“MASTER” (2 HDD instalados)

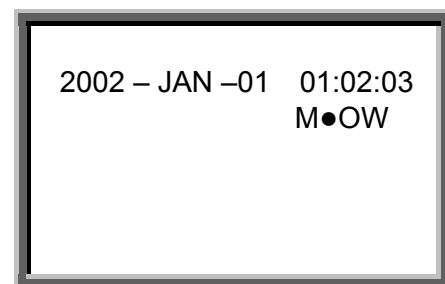

9.3. Perdida de la señal de vídeo

El DVR mostrará en pantalla “Video Loss” si pierde la señal de vídeo procedente de la entrada de video.

9.4. Bloqueo de teclado “Key lock”

Pulsar “MENU” y “ENTER” al mismo tiempo para acceder a la función de bloqueo del teclado.

Pulsar nuevamente las dos teclas para desbloquear la función de bloqueo.

9.5. Picture in Picture

Picture in Picture – Pulsar  para visualizar la cámara a pantalla completa e inserta otra cámara en una ventana con un tamaño de 1/16.

- Pulsar  para mover la pantalla insertada.
- Pulsar “ENTER” para confirmar la cámara seleccionada.
- Pulsar LEFT or RIGHT para elegir fondo o la pantalla insertada.
- Pulsar 1-4 para seleccionar el canal a insertar.
- Pulsar “MENU” para salir.

9.6. Búsqueda de imágenes “Search”

Pulsar “SEARCH” para seleccionar la lista de grabaciones realizada:

- “Last Record” - Última grabación de video
- “Full List” - Lista de grabación ordenada por fecha
- “Alarm List” - Grabación de alarmas ordenada por fecha
- “Time Search” - Buscar una fecha y hora determinada.

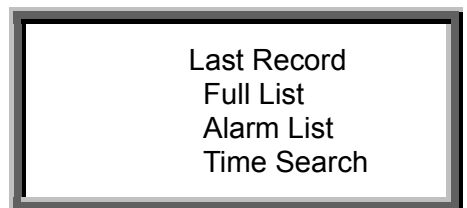

Listado de las grabaciones: (ordenada por fecha / hora)

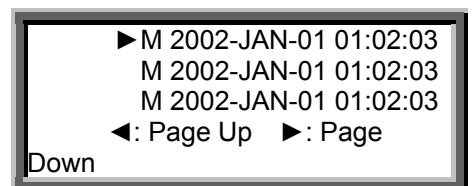

Listado de todas las grabaciones, por entrada de alarma: (ordenada por fecha / hora)

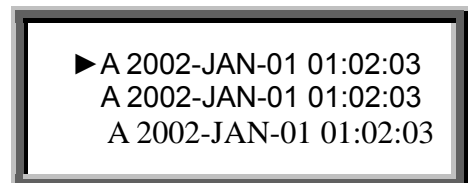

Búsqueda de una grabación mediante la introducción de fecha y hora:

Si el DVR no tiene ninguna grabación en ese horario, mostrará “Time Not Found”.



10. COMPATIBILIDADES

10.1. Compatibilidad Multiplexores comprobada.

<i>Fabricante - Proveedor</i>	<i>Model</i>
Avantech	PROTOS-16
ATV	DPX16
Dedicated Micros	SLDX9C
PELCO	MX4016
SONY	VS-DX504
ROBOT	MX99e
ULTRAK	KX1610CN
FVS	FVX

10.2. Compatibilidad Discos Duros comprobada

Fabricante	Modelo	Capacidad	Rotación
IBM	Deskstar 60GXP IC35I060	60GB	7200 rpm
IBM	Deskstar 120GXP (80GB)	80GB	7200 rpm
IBM	Deskstar 120GXP (120GB)	120GB	7200 rpm
Seagate	Barracuda ATA IV ST340016A	40GB	7200 rpm
Western Digital	Caviar WD400BB-00BSA0	40GB	7200 rpm

Nota 1: Los modelos de discos duros arriba mencionados han sido probados y todos son compatibles con esta aplicación. Por favor no utilizar otros modelos de discos duros que no estén en la lista de discos duros compatibles.

Nota 2: Para no dañar el disco duro, sólo se debe sacar del grabador digital pasado 60 segundos después haber apagado el DVR.

10.3. Montar MERCURY-Q en Rack

